

# BF-C式、FF-C式ガス機器の施工チェックシート

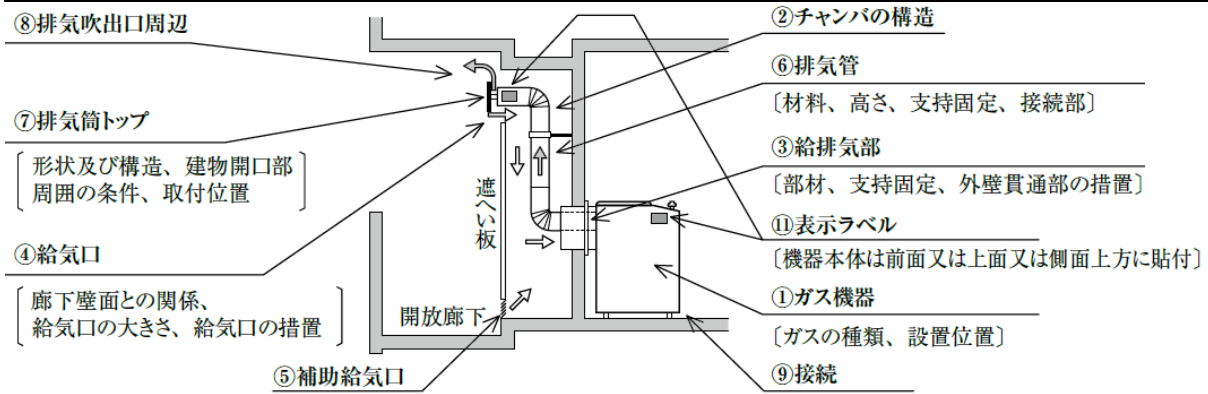

## BF-C式、FF-C式ガス機器の施工チェック表

チェック項目		チェックの要点	チェック欄
① ガス 機器	ガスの種類	供給されているガス種と適合しているか	
	設置位置	防火上の離隔距離はよいか	
		水が溜まる位置にないか	
		水平に設置されぐらつきはないか	
		メンテナンススペースはあるか	
②チャンバの構造		不燃材料で造られているか	
		居室とは、気密性が保たれているか	
		ガス機器設置の専用室であるか	
③ 給 排 気 部	部材	当該ガス機器用のものが使用されているか	
	支持固定	堅固に固定されているか	
	外壁貫通部の措置	外壁貫通部との間に隙間はないか	
④ 給 気 口	廊下壁面との関係	給排気口と廊下の壁面は同一平面か(くぼみ設置等でないこと)	
	給気口の大きさ	給気口の面積及び形状はよいか	
	給気口の措置	鳥、落葉等の異物が入らないように金網等が取り付けられているか	
⑤補助給気口		遮へい板の最下部に補助給気口はあるか	
⑥ 排 気 管	材料	SUS304 又はこれと同等以上のものであるか	
	高さ	チャンバ内の排気管の高さは、基準値以上であるか	
	支持固定	堅固に固定されているか	
	接続部	差し込み代は十分あるか	
⑦ 排 気 筒 ト ッ プ	形状及び構造	当該ガス機器用のものが使用されているか	
		当該ガス機器用の防風板が取り付けられているか	
	建物開口部	離隔距離は基準値以上あるか	
	周囲の条件	可燃物及び障害物とは、基準値以上の離隔距離がとられているか	
	取付位置	遮へい板より2cm以上突き出されているか	
⑧排気吹出口		周辺燃焼排ガスの滞留しない空間にあるか	
⑨接続		ガス・給水給湯管は、正しく接続され、漏れはないか	
⑩試運転		取扱説明書に基づき試運転し、正常に作動したか	
⑪表示ラベル		表示ラベルに正しく記入され、見やすい位置に貼付されているか	
⑫お客さま説明		ガス機器の取扱い及び所有者登録・点検の説明はしたか	