

BF-DP式ガス機器の施工チェックシート

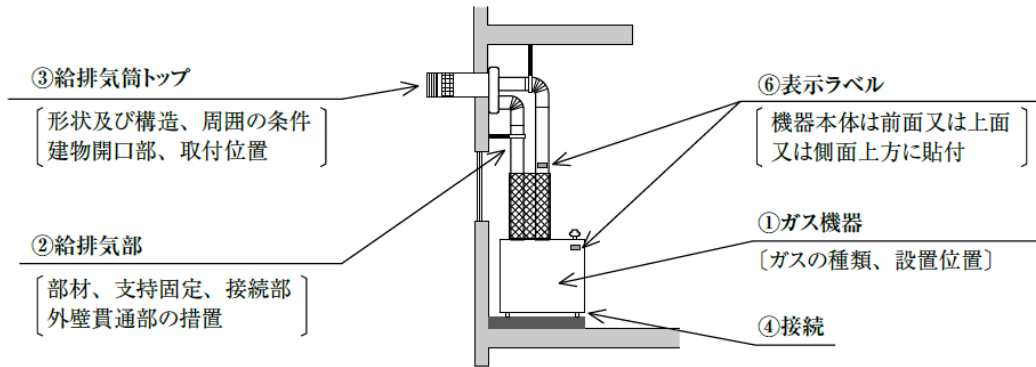

BF-DP式ガス機器の施工チェック表

チェック項目		チェックの要点	チェック欄
① ガス機器	ガスの種類	供給されているガス種と適合しているか	
	設置位置	防火上の離隔距離はよいか	
		水が溜まる位置にないか	
		水平に設置され、ぐらつきはないか	
	メンテナンススペースはあるか		
② 給排気部	部材	当該ガス機器用のものが使用されているか	
	外壁貫通部の措置	外壁貫通部との間に隙間はないか	
	支持固定	堅固に固定されているか	
	接続部	ストッパーまで確実に挿入されているか	
長さ調整に、スライド管が使用されているか			
③ 給排気筒トップ	形状及び構造	当該ガス機器用のもので形状及び構造が変更されていないか	
	周囲の条件	障害物とは、離隔距離がとられているか	
	建物開口部	給排気筒トップとの離隔距離が基準値以上であるか	
	取付位置	屋外に出ており、かつ、給排気が妨げられない位置にあるか	
くぼみ取付がされていないか			
④接続	ガス・給水給湯管は、正しく接続され、漏れはないか		
⑤試運転	取扱説明書に基づき試運転し、正常に作動したか		
⑥表示ラベル	表示ラベルに正しく記入され、見やすい位置に貼付されているか		
⑦お客さま説明	ガス機器の取扱い及び所有者登録・点検の説明はしたか		